

■ LIZARD | PROGRAMMIERBARER SCHWEISSWAGEN

LIZARD ist ein tragbarer und programmierbarer Schweißwagen für die Herstellung von Schweißnähten von gleichbleibend hoher Qualität. Reibungsantrieb und Regelkreis-Feedback-Mechanismus bietet Geschwindigkeitsstabilisierung in allen Positionen.

Die Einheit ermöglicht eine Schweißnahtgeometrie, die exakt den erforderlichen Spezifikationen entspricht. Dadurch wird kostspieliges Überschweißen vermieden und ein wesentlich geringerer Einsatz von Schweißzusätzen erzielt.

LIZARD kann im Dauer- oder Stichschweißmodus programmiert werden. Zwei schweißerfreundliche Funktionstasten ermöglichen die Programmierung ausgewählter Schweißmuster und Parameter wie Schweißnahtlänge, Abstand zwischen Schweißnähten, Rückfüllen, Kraterfüllzeit und andere. LIZARD fährt mit voller Geschwindigkeit zwischen den Stichen. Dadurch wird wertvolle Schweißzeit gespart.



- Anwendungen:
- Anhängerbau
 - LKW-Tanks
 - Öltanks
 - Wasserspeicherbehälter
 - Transformer
 - Werften
 - Alle Anwendung, die einen Stich oder eine lange und kontinuierliche Kehlnaht erfordern



Ein sehr wichtiges optionales Merkmal von LIZARD ist die Schwingungsbefestigung zur Herstellung von Pendelschweißungen. Das Gerät kann seine Verbindung automatisch erkennen und eine geeignete Betriebsart konfigurieren.

Ein Brenner-Oszillator steigert signifikant die Funktionalität des Schweißwagens LIZARD wenn man ihn bei den meisten Schweißarbeiten außerhalb der Position arbeiten lässt.



Programmiergerät für bis zu 40 Schweißprogramme



Doppel-Bogen-Zündung

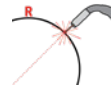

Min. convex Bahnradius 1500 mm (5 ft)



Winkelschwungung

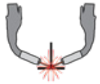

Doppel-Bogen-Schweißen

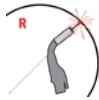

Min. concaver Bahnradius 1500 mm (5 ft)



Durchgehendes Schweißen



Horizontale Geschwindigkeit 0-120 cm/min (0-47.2 in/min)



Gewicht 14 kg (31 lbs)



Stichschweißen



Vertikale Geschwindigkeit 0-110 cm/min (0-43.3 in/min)

■ Vielseitige Anwendungen einschließlich Einsatz außerhalb der Position:

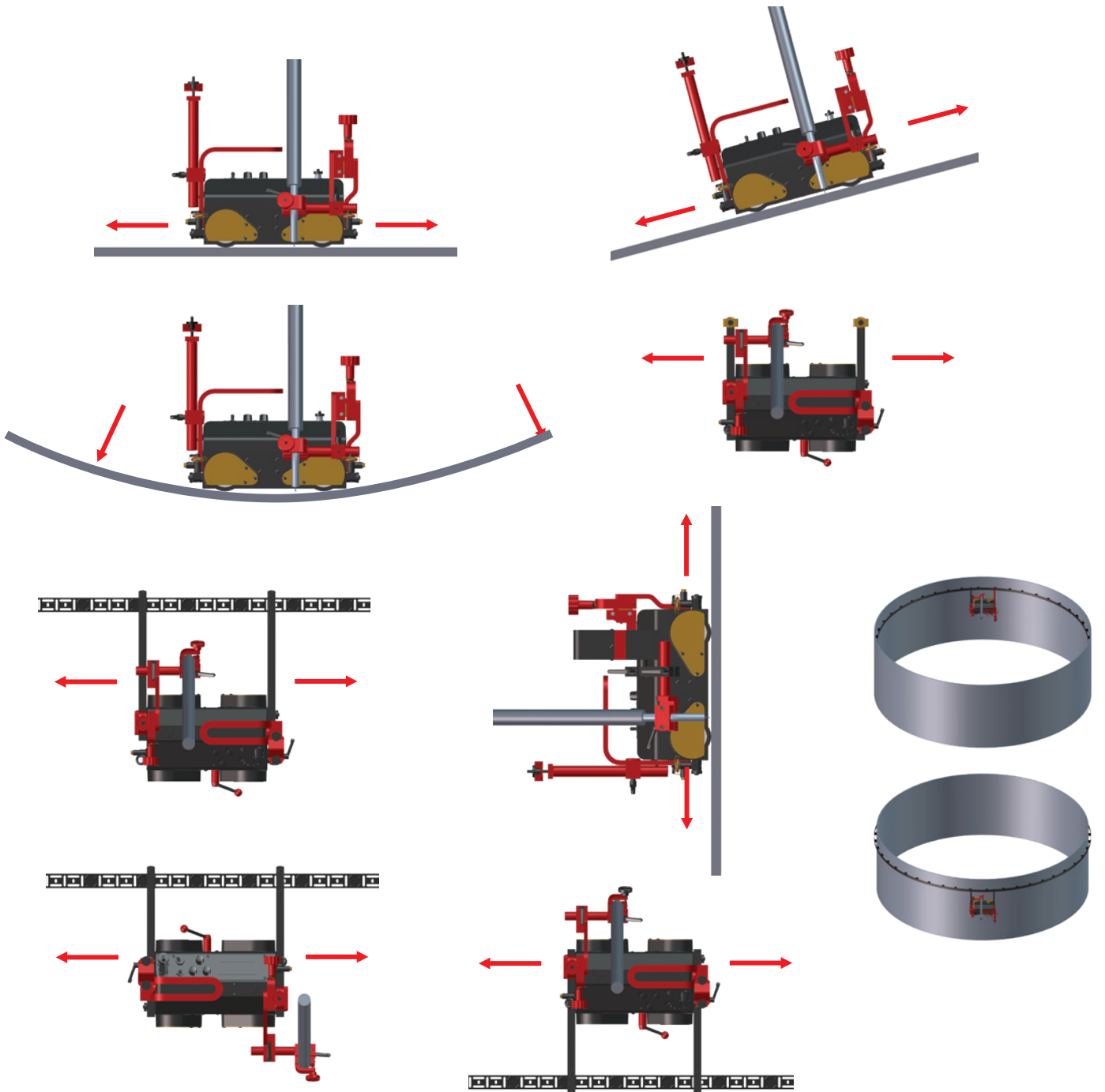

■ Primäre Funktionen und Vorteile:

- Kompakter und leichter Aufbau mit robustem Aluminium-Gussgehäuse
- Komfortable Stromversorgung 115-230 V 50/60 Hz
- Positive magnetische Traktion erlaubt den Einsatz außerhalb der Position
- Der Magnet-Ein/Aus-Hebel ermöglicht ein einfaches Einrichten und Einstellen am Werkstück
- Wartungsfreier Allradantrieb mit Schneckengetriebe
- Hitzebeständige Silikonräder
- Schnellspann-Brennerhalter für verschiedene Arten von MIG/MAG-Brennern mit Durchmessern von 16-22 mm (5/8"-7/8"); optional bis 35 mm (1-3/8")
- Präzise Brenneinstellung mit Schneckenantrieb-Kreuzschlitten
- Multifunktions-LCD-Display und 2 Funktionstasten zur Programmierung von Schweißmustern
- Bis zu 40 vollständige Programme können im nichtflüchtigen Speicher abgelegt werden
- Ein Geschwindigkeitsregelungssystem mit geschlossenem Regelkreis stabilisiert die Fahrgeschwindigkeit, um Schweißfehler und kostspielige Nacharbeiten zu reduzieren
- Gleichmäßige Wärmeeinbringung reduziert Verzerrungen
- Reduziert Verschwendung vom Schweißzusatz - beseitigt Überschweißen
- Das automatische Lichtbogen-Ein/Aus-System löst gleichzeitig das Schweißen mit Bewegung aus
- Vorbereitet 2 Brenner zu tragen und zu steuern (ohne Schwingungen)
- Selbstführende Rollenarme machen die Schiene überflüssig
- Mehrflächenführung

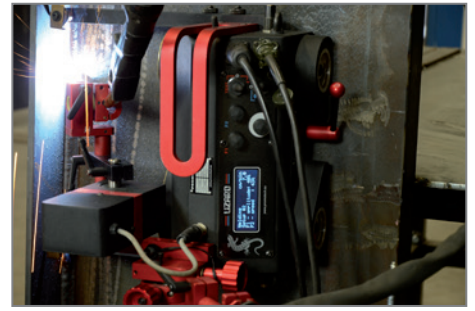

Maße:

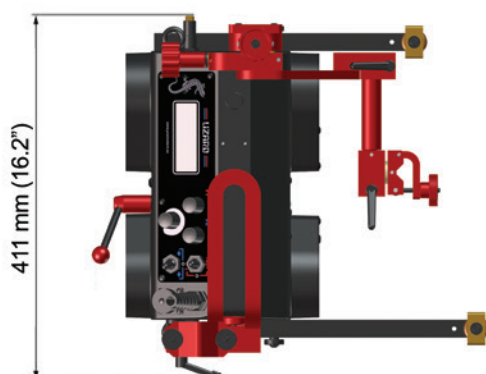
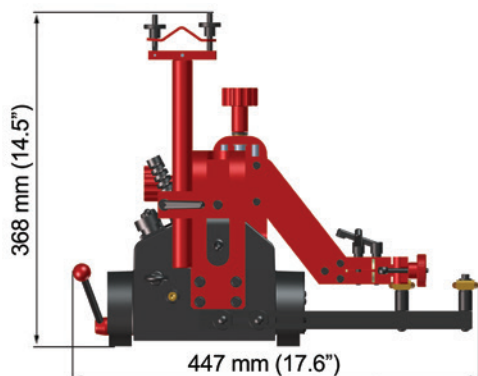

LIZARD - TECHNISCHE SPEZIFIKATION

Stromspannung	1~ 115–230 V, 50–60 Hz
Leistung	25 W
Schweißposition (nach EN ISO 6947 und AWS/ASME)	PA / 1F / 1G PB / 2F PC / 2G PD / 4F PE / 4G PF / 3F / 3G (mit optionalem Oszillator) PG / 3F / 3G (mit optionalem Oszillator)
Programmierbare Variablen	Schlittengeschwindigkeit, Schweißnahtlänge, Überspringen, Kraterfüllung, Gegenschweißen, Gesamtlänge
SchweißEinstellungsspeicher	bis zu 40
Menüsprache	Englisch, Französisch, Deutsch, Polnisch, Portugiesisch, Russisch, Spanisch, Türkisch
Durchmesser des Brenners	16–22 mm (0.63–0.87"); bis zu 35mm (1.38") Option
Mindestradius der gekrümmten Werkstückoberfläche	1500 mm (5 ft)
Mindeststärke des Werkstücks	5 mm (0.2")
Bodenabstand	5 mm (0.2")
Horizontale Ziehkraft	220 N
Vertikale Ziehkraft	150 N
Einstellungsbereich Kreuzschlitten	„0–35 mm (0–1.38") oben - unten, links-rechts“
Horizontale Geschwindigkeit	0–120 cm/min (0–47.2 in/min)
Vertikale Geschwindigkeit	0–110 cm/min (0–43.3 in/min)
Endschalter	an beiden Seiten
Gewicht	14 kg (31 lbs)
Product Code (115–230 V, 50–60 Hz, plug EU)	WOZ-0476-10-20-01-0
Product Code (115–230 V, 50–60 Hz, plug UK)	WOZ-0476-10-10-01-0

■ Diagramm programmierbarer Variablen:

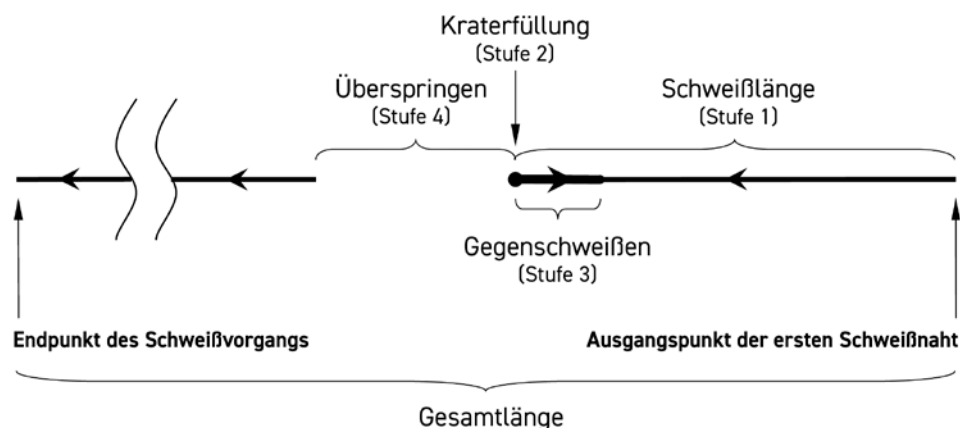

1. Bedienfeld mit Bedienknöpfen und Schaltern
2. Abschalthebel der magnetischen Adhäsion
3. Stromversorgungsanschluss
4. Schweißkontakt/ Lichtbogenzündbuchse
5. Hauptschalter (0/I)
6. Kabelanker
7. Querschleifen-Baugruppe
8. Schnellspann Brennerhalter
9. Einstellbarer Führungsarm
10. Endschalter



Die neuen verbesserten Führungsarme machen die Positionierung des Schweißwagens noch einfacher:

- 7 verschiedene Führungstypen sind für verschiedene Schweißanwendungen und Positionen vorgesehen
- Eine Reihe von Befestigungsnuten sichern eine komfortable Bedienung
- Ermöglichen eine einfachere, leichtere und gleichmäßige Einstellung des Herausragens der Führungsarme
- Sichern das richtige Kippen des Wagens in seiner Bewegungsrichtung
- Halten Sie einen dauerhaften Kontakt mit dem Werkstück
- Erlaubt intervall oder kontinuierliche Einstellung der Führungsarme

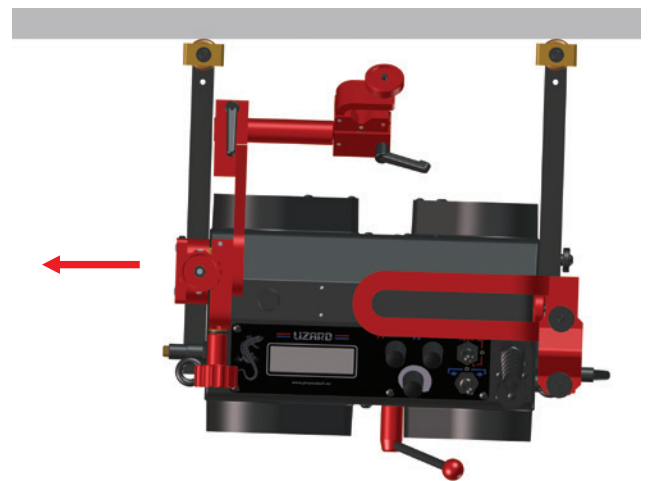

Jeder neue Führungsarm hat nur auf einer Seite eine Anzahl eingekerbter Nuten.

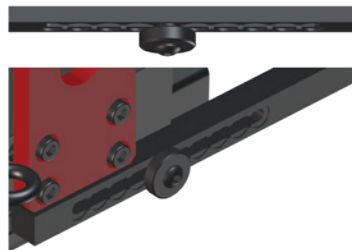

Inkrementelle Winkeleinstellung der herausragenden Führungsarme

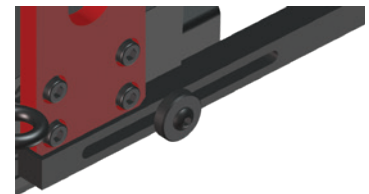

Kontinuierliche Einstellung eines Grades, wie stark die Führungsarme herausragen

Alle Arten von Führungsarmen sind in Paaren von 2 Stück erhältlich: rechts und links.

Standardzubehör:



PRW-0476-56-00-00-0
Standardführungsarme (2 Stück)

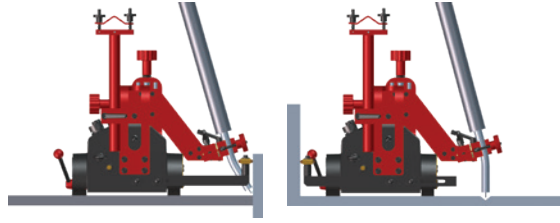

PDT-0466-55-00-00-0
Kabelanker



Netzkabel 3m (9,7 ft)



KBL-0466-17-00-00-0
Doppel-Bogen-Zündkabel 6,5 m (21 ft)



UCW-0476-20-00-00-0
Spannvorrichtung für Brennerhalter
mit kurzer Stange

Wahlweise Zubehör:



ZRZ-0466-19-00-00-0
Brennerklemme 22-35 mm



WLK-0466-04-10-00-0
Klemme für lange Stange



PRD-0466-43-00-00-0
Brenner-Verlängerungsarm



PDT-0466-40-00-00-0
Doppel-Brenner-Befestigung

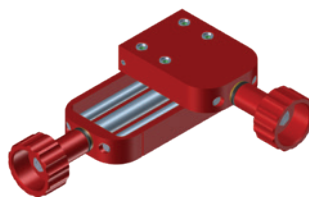

ZSP-0466-46-00-00-1
Verlängerter Querschlitzen
0-76 mm (0-3") auf und ab,
0-35 mm (0-1.38") links-rechts



SRB-0476-08-00-00-0
Rändelmutter

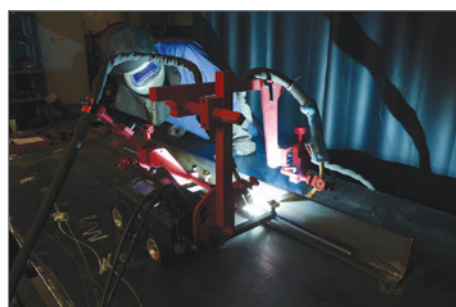
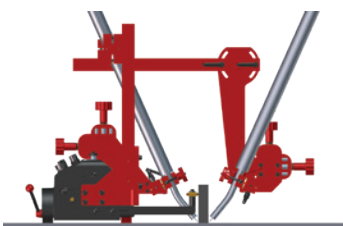

Optionales Zubehör für die Mehrflächenführung und weiteren Anwendungen:



PRW-0476-54-00-00-1
Niedrige Führungsarme (2 Stück)



PRW-0476-55-00-00-1
Hohe Führungsarme (2 Stück)

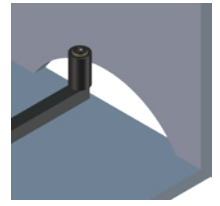
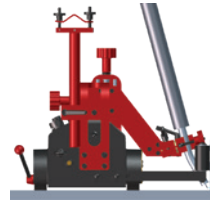

PRW-0476-21-00-00-0
Kantenverfolgende Führungsarme (2 Stück)

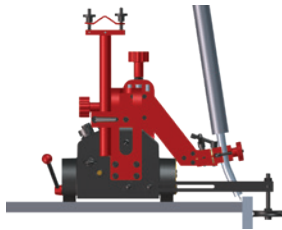

PRW-0476-22-00-00-1
Einstellbare Führungsarme (2 Stück)

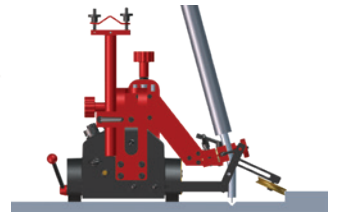

PRW-0476-50-01-00-1
Spurverfolgende Führungsarme (2 Stück)

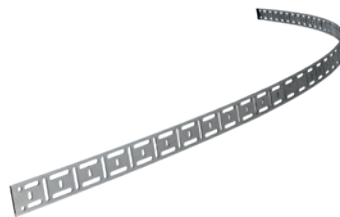

PRW-0466-50-01-01-0
Flexible Schiene 185cm (6 ft) 1 St.



BLO-0466-68-00-00-0
Magnetblock für flexible
Schiene Box 10 Stück



UST-0466-53-00-00-0
Führungseinstellwerkzeug, um die
Spur parallel zur Kante zu positionieren

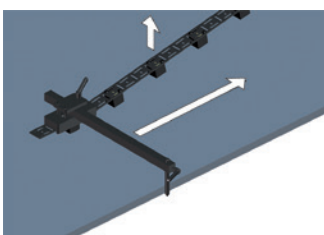
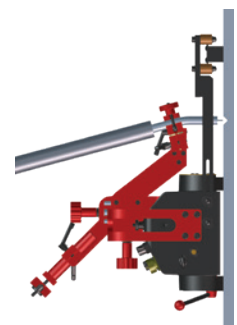
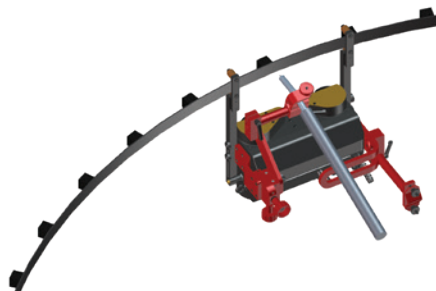

PRW-0476-52-00-00-1
Magnetführungsarme (2 Stück)

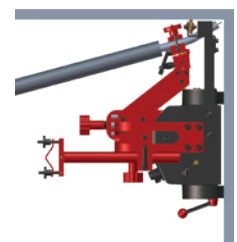

■ Wahlweise Pendel-Oszillator

Der Oszillator bietet eine präzise Kontrolle der Pendelbreite, Pendelgeschwindigkeit und Verweilzeiten.



ZSP-0477-10-00-00-0
Oszillator



UCW-0476-06-00-00-0
Spannvorrichtung für Brennerhalter
für untere Stange

■ Oszillator Einstellschema:

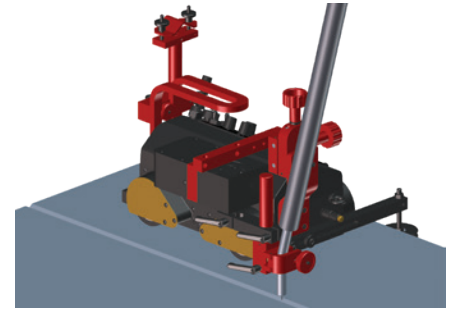
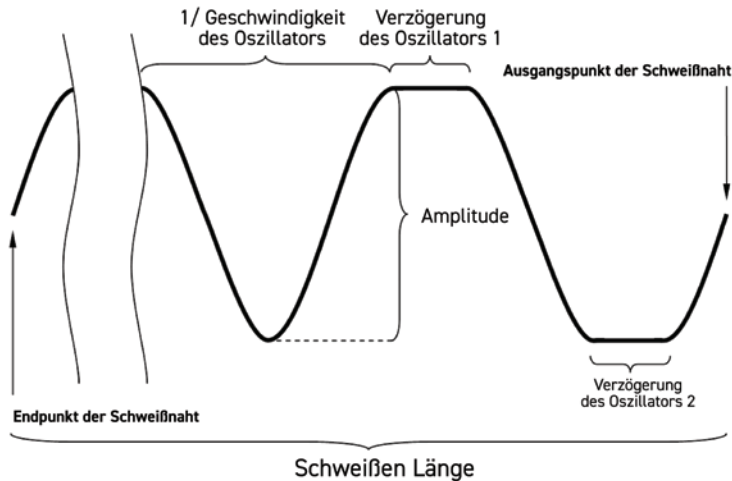

Stoßschweißen mit Oszillator

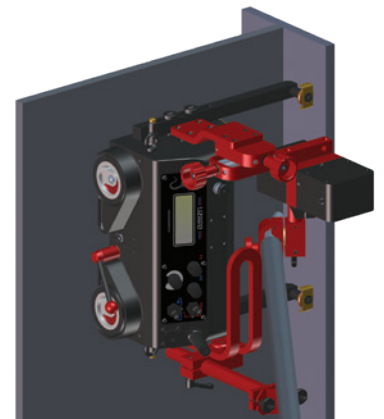

Kehlhaht-Schweißen mit Oszillator

Schwingungsart	Pendel (0°–11°)
Schwingungen (Pendel-)Muster	Trapez, Dreieck, C, Gerade
Schwingungsbreite	1–30 mm (1–100%) at r=150 mm (5.9")
Schwingungsgeschwindigkeit	100–2200 mm/min (1–100%) bei r=150 mm (5.9")
Schwingungsverzögerungszeit	0–5 s (an Enden)
Leistung	12 W
Gewicht	2 kg (4 lbs)

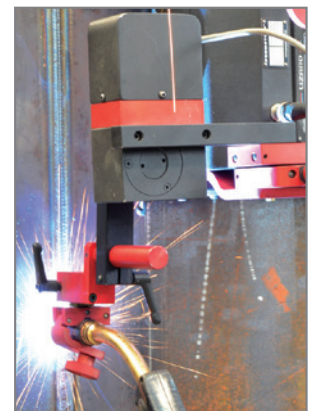

Weitere Informationen finden Sie unter www.promotech.eu



PROMOTECH Sp. z o.o.
ul. Elewatorska 23/1, 15-620 BIAŁYSTOK, POLAND
tel. (+48 85) 678 34 05, fax (+48 85) 662 78 77
marketing@promotech.eu www.promotech.eu

Sie finden uns auf



Ihr Händler vor Ort:

